

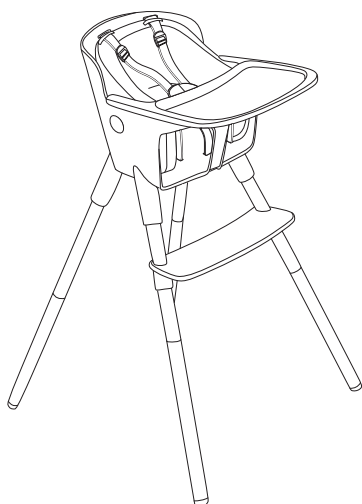

LUYU XL



GEBRAUCHSANLEITUNG
USER GUIDE
GUIDA UTENTE
GUIDE UTILISATEUR
GEBRUIKSAANWIJZING
INSTRUKCJA OBSŁUGI
MANUAL DEL USUARIO
MANUAL DO UTILIZADOR
BRUGSANVISNING
BRUKERVEILEDNING
BRUKSANVISNING

DE

EN

IT

FR

NL

PL

ES

PT

DK

NO

SE

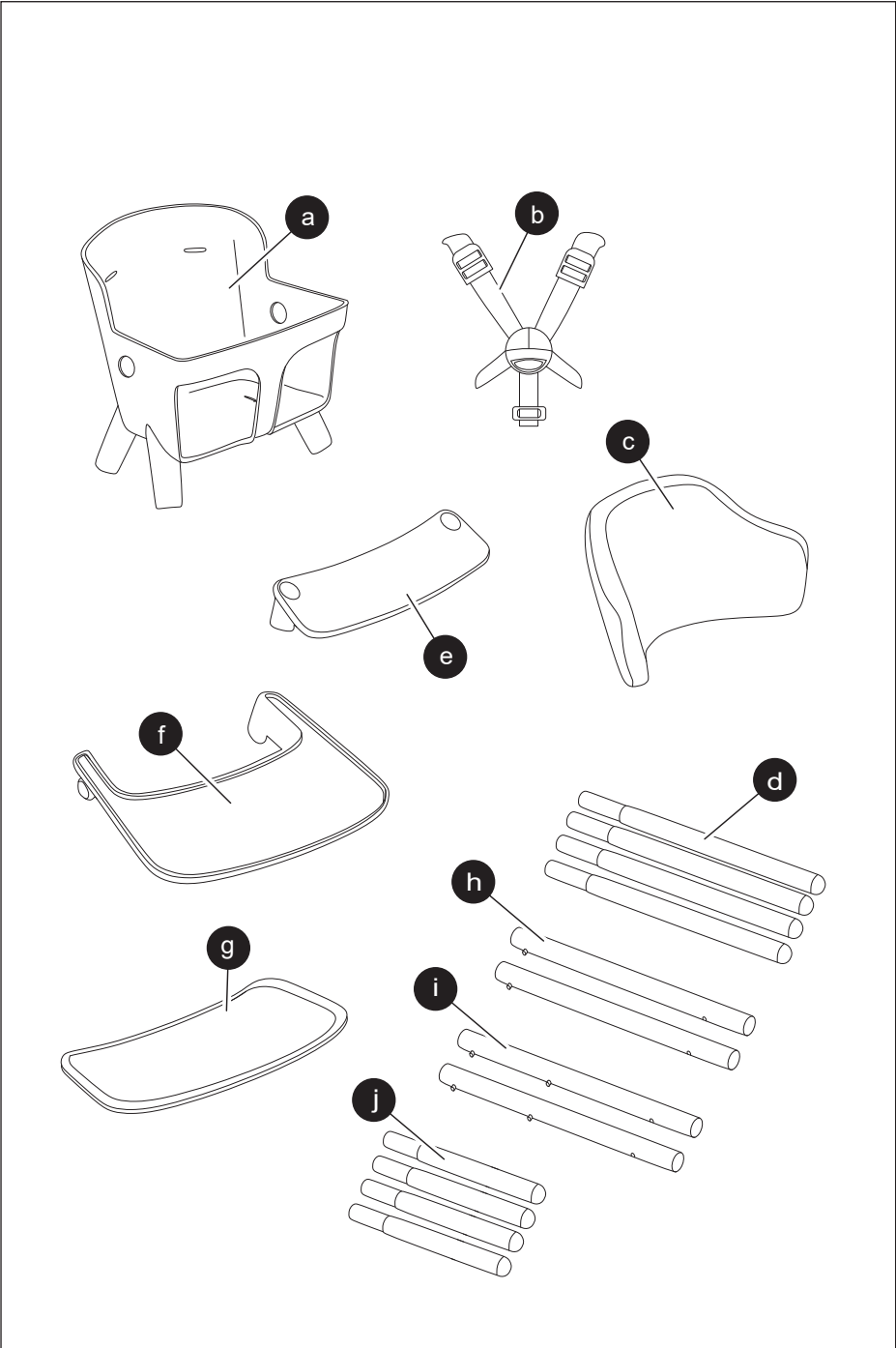

- a) Sitzeinheit
- a) Seat unit
- a) Seduta
- a) Siège
- a) Stoeltje
- a) Siedzisko
- a) Asiento
- a) Unidade de assento
- a) Sædeenhed
- a) Sete
- a) Sätesehenhet

- b) 5-Punkt-Gurt
- b) 5-point harness
- b) Cinture a 5 punti
- b) Harnais 5 points
- b) 5 puntsgordel
- b) Pasy 5-punktowe
- b) Arnês de 5 puntos
- b) Arnês de 5 pontos
- b) 5-punktsele
- b) 5-punkts seler
- b) 5-punktsbälte

- c) Kissen
- c) Cushion
- c) Cuscino
- c) Coussin
- c) Kussen
- c) Poduszka
- c) Cojín
- c) Almofada
- c) Pude
- c) Setepute
- c) Kudde

- d) Stuhlbeine
- d) Long Legs for Luyu XL
- d) Gambe
- d) Pieds
- d) Poten
- d) Nogi
- d) Patas
- d) Pernas
- d) Ben
- d) Føtter
- d) Ben

- e) Fußstütze
- e) Footrest
- e) Poggiapiedi
- e) Repose-pieds
- e) Voetensteun
- e) Podnózek
- e) Reposapiés
- e) Apoio de pés
- e) Fodstøtte
- e) Fotstøtte
- e) Fotstöd

- f) Tablett
- f) Tray
- f) Vassoio
- f) Plateau
- f) Tafeltje
- f) Tacka
- f) Bandeja
- f) Tampo
- f) Bakke
- f) Brett
- f) Bricka

- g) 2. Tablett
- g) 2nd Tray
- g) 2° vassoio
- g) 2e plateau
- g) 2e tafeltje
- g) 2. tacka
- g) Segunda bandeja
- g) Segundo tampo
- g) 2. bakke
- g) 2. brett
- g) 2:a bricka

- h) Hintere Stuhlbeinabschnitte zur direkten Montage an der Sitzeinheit
- h) Rear legs installation directly to the seat unit
- h) Installazione gambe posteriori direttamente alla seduta
- h) Installation des pieds arrière directement sur l'unité de siège
- h) Achterpoten voor directe montage in het stoeltje
- h) Tylne rurki nóg instaluje się bezpośrednio do siedziska
- h) Montaje de las patas traseras al asiento

- h) Instalação das pernas de trás diretamente na unidade de assento
- h) Bagben montering direkte på sædeenheden
- h) Bakføtter installeres direkte til seteenheten
- h) Montering av bakben direkt på sätesehenheten

- i) Vordere Stuhlbeinabschnitte zur direkten Montage an der Sitzeinheit
- i) Frontlegs installation direct to the seatunit
- i) Installazione gambe anteriori direttamente alla seduta
- i) Installation des pieds avant directement sur l'unité de siège
- i) Voorpoten voor directe montage in het stoeltje
- i) Przednie rurki nóg instaluje się bezpośrednio do siedziska
- i) Montaje de las patas delanteras al asiento
- i) Instalação das pernas da frente diretamente na unidade de assento
- i) Forben montering direkte på sædeenheden
- i) Frontføtter intalleres direkte til seteenheten
- i) Montering av framben direkt på sätesehenheten

- j) Standfüße für Luyu
- j) Bottom leg for Luyu
- j) Gamba inferiore per Luyu
- j) Pied du bas pour Luyu
- j) Onderpoten voor Luyu
- j) Dolne rurki nóg do Luyu
- j) Pata inferior para Luyu
- j) Perna inferior para Luyu
- j) Nedre ben til Luyu
- j) Bunnføtter til Luyu
- j) Nedre ben för Luyu

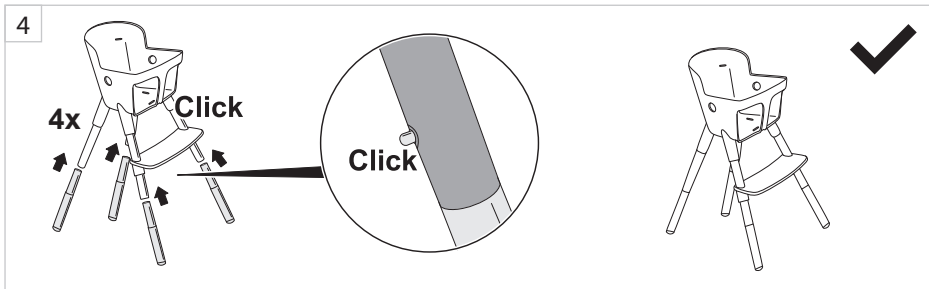
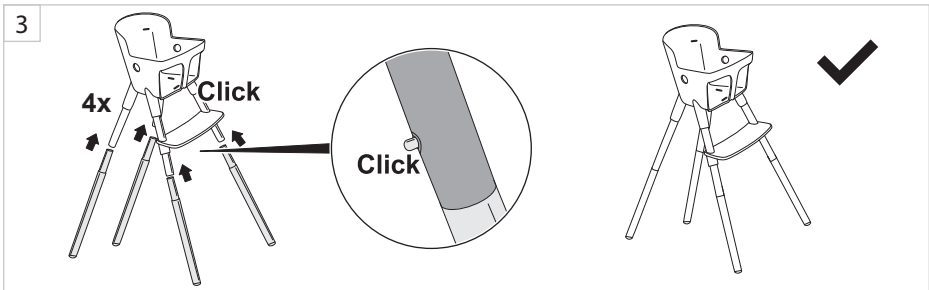
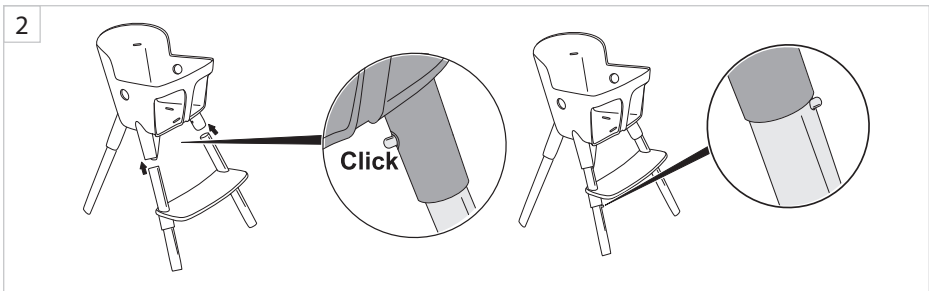
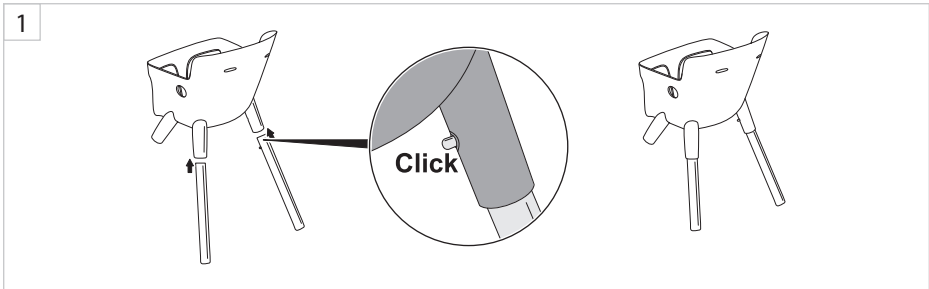

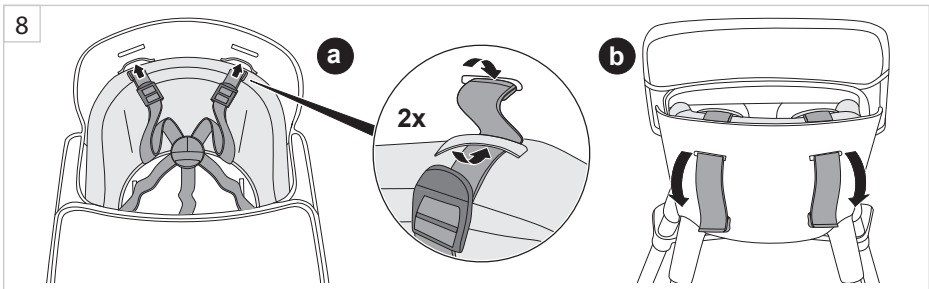
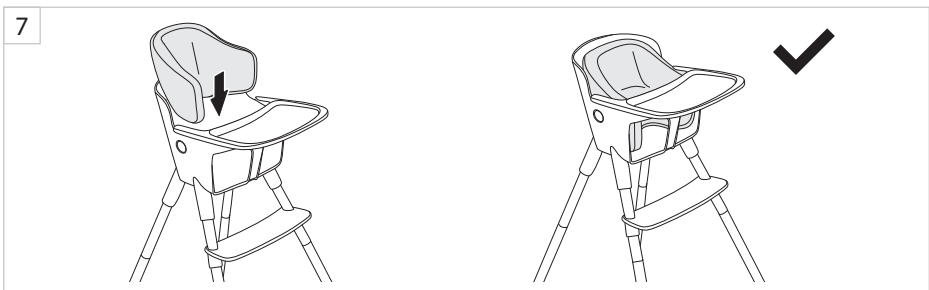
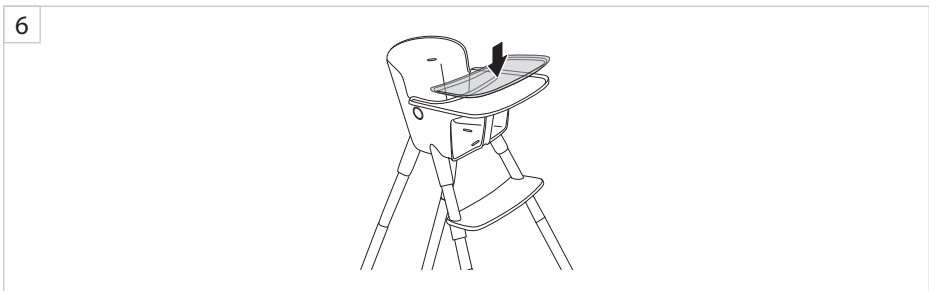
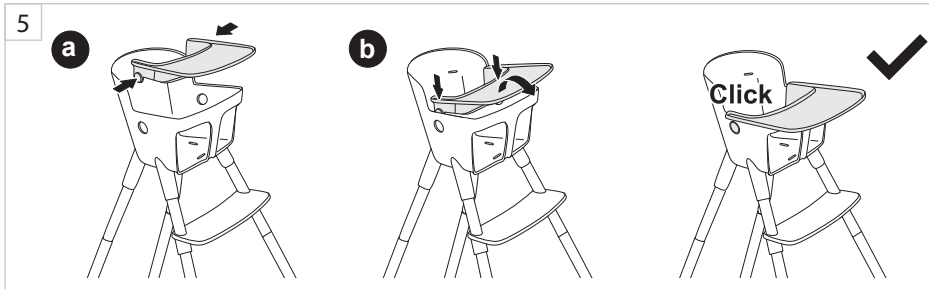

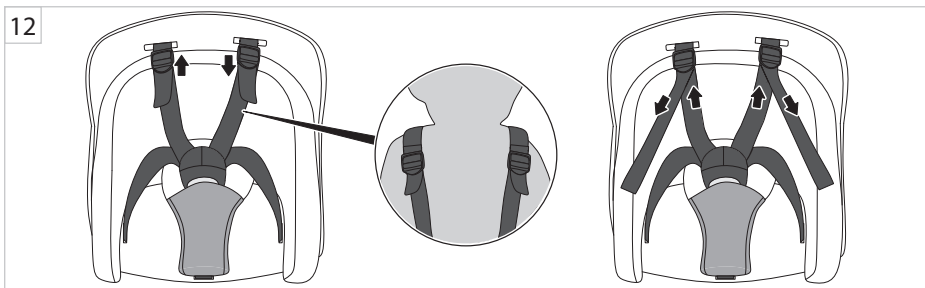
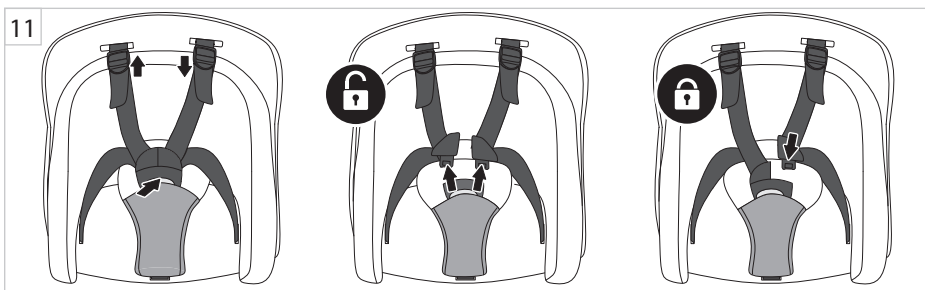
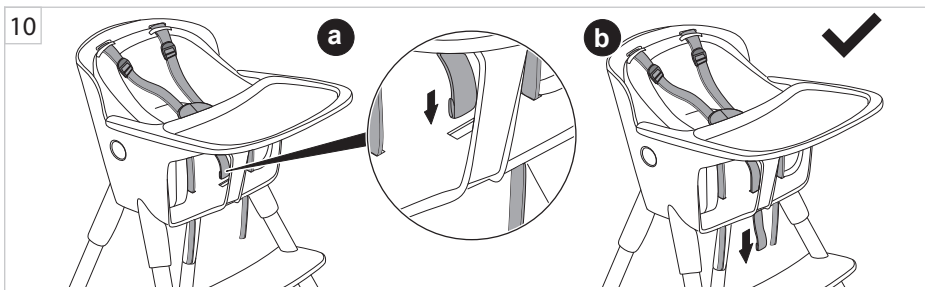
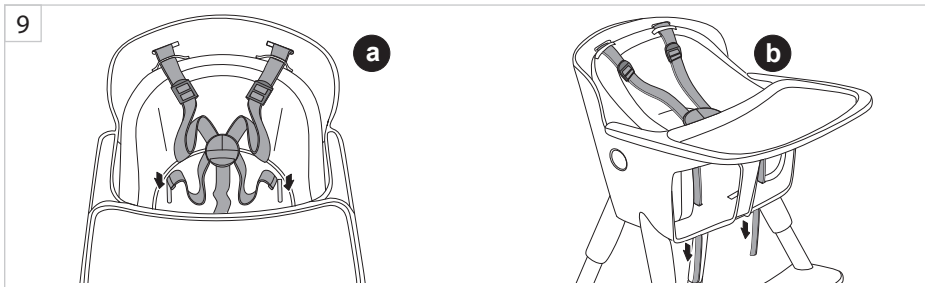

- 1 Beginnen Sie mit der Montage an der Rückseite. Stecken Sie die hinteren Stuhlbeine (h) in die Sitzeinheit (RÜCKSEITE) wie in der Abbildung dargestellt. Sobald Sie ein Klickgeräusch hören, sind die Teile richtig eingerastet.
- 2 Fahren Sie nun mit der Vorderseite fort. Befestigen Sie die Fußstütze an beiden Stuhlbeinabschnitten (i). Befestigen Sie diese Stuhlbeinabschnitte nun wie oben beschrieben an der Sitzeinheit. Erst wenn ein Klickgeräusch zu hören ist, sind sie richtig eingerastet.
- 3-4 Stecken Sie die Stuhlbeinabschnitte für Luyu XL (d) oder Luyu (j) in die oberen, an der Sitzeinheit befestigten Stuhlbeinabschnitte. Auch hier ist auf ein Klickgeräusch zu achten, da die Stuhlbeinabschnitte nur dann richtig eingerastet sind. Alle vier Stuhlbeine müssten nun richtig befestigt sein. Überprüfen Sie die zusammengesteckten Teile noch einmal auf festen und stabilen Sitz.
- 5 Nehmen Sie das größere Tablett und stecken Sie es auf die Sitzeinheit. Achten Sie darauf, dass die kreisförmigen Verbindungsstücke des Tablett genau in die Öffnungen der Sitzeinheit eingeführt werden wie in der Abbildung zu sehen. Sobald Sie ein Klickgeräusch hören, ist das Tablett richtig eingerastet.
- 6 Sie können das zweite Tablett auf das größere Tablett legen.
- 7 Legen Sie bei kleineren Kindern das Kissen in die Sitzeinheit, damit das Kind bequem darin sitzen kann.
Warnhinweis: Gefahr schwerer oder gar tödlicher Verletzungen. Unbedingt darauf achten, dass ein Herunterfallen oder Herausrutschen verhindert wird!
- 8 Befestigen Sie den 5-Punkt-Gurt am Stuhl.
Führen Sie dazu die Schultergurte zunächst durch die Schlaufen am Kissen und anschließend durch die Öffnungen in der Rückenlehne des Stuhls. Führen Sie diesen Schritt auf beiden Seiten durch (rechts und links).
Die Schultergurte werden durch Einführen des dicker genähten Gurtendes in die Öffnungen in der Rückenlehne fixiert. Sie können den 5-Punkt-Gurt aber auch ohne das Kissen benutzen. Gehen Sie zur Montage des Gurtes genauso vor, bis auf dass die Schultergurte nicht durch die Kissenschlaufen geführt werden müssen.
- 9 Befestigen Sie im nächsten Schritt die Hüftgurte. Auf der Sitzfläche sind 2 Öffnungen zu sehen, eine auf der rechten und eine auf der linken Seite. Stecken Sie die Hüftgurte durch diese Öffnungen. Auch hier werden die Hüftgurte dadurch fixiert, dass jeweils das dicker genähte Ende wie in der Abbildung zu sehen durch die Öffnungen geführt wird.
- 10 Nun muss nur noch der Schrittgurt befestigt werden. Gehen Sie hierzu vor wie auch bei der Montage der anderen Gurte, indem Sie das dickere Gurtende durch die mittlere Öffnung der Sitzfläche (unten) führen. Achten Sie darauf, dass der Gurt richtig fixiert wird.
- 11-12 Zum Anpassen der Gurtlänge an die Größe des Kindes stellen Sie die Schulter- und Hüftgurte durch Verschieben der entsprechenden Clips lockerer bzw. enger. (Die Anschlussschnallen an Hüft- und Schrittgurten werden über das Gurtschloss eingestellt.)
Zum Lösen der Gurte drücken Sie den Knopf in der Mitte des Gurtschlusses und ziehen Sie die Gurte auf Höhe der Schultern heraus..

Wichtig – Diese Anleitung ist zur späteren Einsichtnahme aufzubewahren.

Warn- und Sicherheitshinweise sowie Informationen zu Wartung, Entsorgung und Garantiebestimmungen sind im Begleitheft mit den Sicherheitshinweisen aufgeführt.

INSTRUCTIONS

- 1 Start with the backpart of the seatunit. Take legs (h) like shown in the picture above and insert them into REAR part of the seat unit. Like you can see in the picture. If you can hear a "click" they are fixed correctly.
- 2 After this take the front part. Fix the footrest over both parts of the leg tubings (i). Again fix it like before, one leg for each side- you need to hear a click to be sure it is right assembled.
- 3-4 Take the leg tubings for Luyu XL (d) or Luyu (j) and make each one fit to the upper leg tubings in the seat base. Again when you fix the metal pin, into the tubings of the legs you can hear a click and know it is fixed well.
All four legs should be fixed properly. Please check it again and make sure everything is firmly put together.
- 5 Take the bigger tray and slide it into the seat unit.
Take care the hole of the seat unit will be filled with the inner circle of the tray, like in the picture. If it is right assembled you can here a „click“ on both sides.
- 6 You can use the second clear tray on top of the bigger tray.
- 7 Use the support cushion for smaller childern in order to make them feel more comfy in the chair.
Warning: Prevent serious injury or death from falling or sliding out!
- 8 Attach the 5-point harness to the chair
Fill in the shoulderstraps first through the loops in the cushion after through the holes in the backrest of the chair. Left and right side.
Fix them with the thicker sewed part through the hole. You can use the harness without cushion as well. Assemble the same way, but without cushion.
- 9 Next step is to fix the waist straps. On the seat you can see 2 holes. One left one right please insert the waist straps here.
Again fix it with the bigger sewed parts through the holes like shown in the picture.
- 10 Last step is to fix the crotch belt, same procedure. Fix the thicker part of the belt in the middle hole of the seat (bottom). Take care it is fixed properly.
- 11-12 To adjust harness around your child, tighten shoulder and waist straps by sliding the adjusters loosen or tighten. (Waist and crotchpad are adjustable through the harness buckle).
To unlock harness, push the button in the middle of the crotch buckle and pull harness straps of the childs shoulders.

Important — Keep these instructions for future reference.

Warnings, safety instructions, maintenance, disposal and guarantee can be found in the warnings booklet.

ISTRUZIONI PER L'USO

IT

- 1 Iniziare con lo schienale della seduta. Prendere le gambe (h) come illustrato nella figura sopra e inserirle nella parte POSTERIORE della seduta. Come da figura, se si sente un "clic" sono fissate correttamente.
- 2 Poi prendere la parte frontale. Fissare il poggiatesta su entrambe le parti dei tubolari delle gambe (i). Fissarli nuovamente come prima, una gamba per ogni lato, è necessario sentire un "clic" per essere sicuri che l'assemblaggio sia avvenuto correttamente.
- 3-4 Prendere i tubolari delle gambe per Luyu XL (d) o Luyu (j) e posizionarli nei tubolari delle gambe superiori della base del seggiolino. Nuovamente, quando il perno metallico viene fissato nei tubolari delle gambe sentirete un "clic" se ben fissato.
Tutte e quattro le gambe devono essere fissate correttamente. Controllare nuovamente e assicurarsi che tutto sia stato unito saldamente.
- 5 Prendere il vassoio più grande e farlo scivolare nella seduta.
Assicurarsi che il foro della seduta venga riempito con il cerchio interno del vassoio, come da figura. Se correttamente assemblato sentirete un "clic" da entrambi i lati.
- 6 È possibile usare il secondo vassoio trasparente sopra quello più grande.
- 7 Utilizzare il cuscino di supporto per i bambini più piccoli così che si sentano più a loro agio nella seduta.
Attenzione: Evita lesioni gravi o morte causate da scivolamenti!
- 8 Collegare le cinture a 5 punti alla sedia.
Inserire i cinturini per le spalle prima attraverso gli anelli nel cuscino poi attraverso i fori nello schienale della sedia. Sia sul lato sinistro che sul lato destro.
Fissarli con la parte cucita più spessa attraverso il foro. È anche possibile usare le cinture senza cuscino. Assemblare allo stesso modo ma senza cuscino.
- 9 Passare poi al fissaggio dei cinturini in vita. Nella seduta sono visibili 2 fori. Inserire qui a destra e a sinistra i cinturini in vita.
Fissarli nuovamente con le parti cucite più spesse attraverso i fori come da figura.
- 10 L'ultima fase è quella che prevede il fissaggio del cinturino inguinale. Fissare la parte più spessa della cintura nel foro centrale della seduta (fondo). Assicurarsi che sia fissato a dovere.
- 11-12 Per regolare le cinture attorno al bambino, sistemare le bretelle e i cinturini in vita facendo scivolare i regolatori in modo da allentare o stringere a dovere. (La protezione in vita e quella inguinale sono regolabili tramite la fibbia della cintura).
Per slacciare l'imbracatura, premere il pulsante al centro della protezione inguinale e togliere le fibbie delle spalle dal bambino.

Importante — Conservare le presenti istruzioni per future referenze.
L'opuscolo avvertenze contiene avvertenze, istruzioni di sicurezza, manutenzione, smaltimento e garanzia.

INSTRUCTIONS

- 1 Commencez par l'arrière du siège. Prenez le pied (h) comme indiqué en haut dans l'illustration et insérez-les dans la partie ARRIERE de l'unité de siège. Comme vous pouvez le voir dans l'illustration. Les parties sont bien connectées lorsque vous entendez un « clic ».
- 2 Après cela, prenez la partie avant. Fixez le repose-pieds sur les deux parties des tubes pour les pieds. Encore une fois, fixez-le comme précédemment, un pied pour chaque côté : vous entendez un clic lorsque les éléments sont bien assemblés.
- 3-4 Prenez les tubes pour les pieds Luyu XL (d) ou Luyu (j) et faites entrer chacun dans les tubes pour les pieds supérieurs dans la base du siège. Encore une fois, lorsque vous fixez la goupille métallique dans les tubes des pieds, vous entendez un clic, indiquant que les éléments sont bien fixés. Les quatre pieds doivent être fixés correctement. Veuillez révéifier et vous assurer que tout est bien assemblé.
- 5 Prenez le plateau plus grand et glissez-le dans le siège. Veillez à ce que le trou du siège soit recouvert par le cercle intérieur du plateau, comme sur l'illustration. S'il est bien assemblé, vous entendrez un clic des deux côtés.
- 6 Vous pouvez utiliser le deuxième plateau transparent par dessus le plus grand plateau.
- 7 Utilisez le coussin rehausseur pour les petits enfants de façon à ce qu'ils soient plus à l'aise dans la chaise.
Avertissement : Évitez les blessures sérieuses ou mortelles dues à une chute ou un glissement hors de la chaise.
- 8 Attachez le harnais 5 points à la chaise. Passez d'abord les sangles à travers les boucles du coussin, puis dans les trous du dossier de la chaise. Côté gauche et côté droit. Fixez-les avec la partie cousue la plus épaisse à travers le trou. Vous pouvez également utiliser le harnais sans coussin. Vous pouvez effectuer le même assemblage sans le coussin.
- 9 L'étape suivante consiste à fixer les sangles de taille. Sur le siège, on peut voir 2 trous. Un à gauche et un à droite. Veuillez insérer ici les sangles de la taille. Encore une fois, fixez-les avec les plus grandes pièces cousues à travers les trous comme indiqué sur l'illustration.
- 10 La dernière étape consiste à fixer la ceinture d'entrejambe en suivant la même procédure. Attachez la partie la plus épaisse de la ceinture au trou central du siège (bas). Veillez à ce qu'il soit attaché correctement.
- 11-12 Pour ajuster le harnais autour de votre enfant, resserrez les sangles d'épaule et de taille en faisant glisser les sangles (serrer ou desserrer). (La taille et l'entrejambe sont réglables via la boucle du harnais).
Pour déverrouiller le harnais, appuyez sur le bouton au milieu de la boucle d'entrejambe et tirez sur les sangles au niveau des épaules de l'enfant.

Important — Veuillez conserver ces instructions pour une utilisation ultérieure. Les avertissements, les consignes de sécurité, de maintenance et de mise au rebut ainsi que la garantie se trouvent dans le livret d'avertissements.

- 1 Begin aan de achterkant van het stoeltje. Neem de poten (h) en steek deze in de **ACHERKANT** van het stoeltje, zoals op de afbeelding is weergegeven. Wanneer u een klik hoort, zijn de poten goed bevestigd.
- 2 Daarna is de voorkant aan de beurt. Bevestig de voetensteun op beide poten (i). Steek vervolgens de voorpoten in het stoeltje, één aan elke zijde. Wanneer u een klik hoort, zijn de poten juist gemonteerd.
- 3-4 Neem nu de onderpoten voor Luyu XL (d) of Luyu (j) en steek deze in de bovenpoten, die al in het stoeltje gemonteerd zijn. Hierbij zijn de poten goed gemonteerd, wanneer de metalen pinnen telkens hoorbaar vastklikken.
Alle vier de poten moeten op deze manier worden gemonteerd. Controleer dit nogmaals, om er zeker van te zijn dat alles goed bevestigd is.
- 5 Schuif het grotere tafeltje in het stoeltje.
Let erop dat de ronde uitsteeksels van het tafeltje helemaal in de overeenkomstige gaten van het stoeltje zitten, zoals op de afbeelding. Als u aan beide zijden een klik hoort, is het tafeltje juist gemonteerd.
- 6 Desgewenst kunt u het tweede tafeltje bovenop het grotere tafeltje gebruiken.
- 7 Gebruik het kussen voor kleinere kinderen, zodat zij comfortabeler in de stoel zitten.
Belangrijk! Voorkom dat uw kind uit de stoel kan vallen of glijden. Gevaar voor ernstig tot dodelijk letsel!
- 8 Bevestig de 5 puntsgordel aan de stoel.
Steek eerst de schoudergordel door de sleuf in het kussen en vervolgens door het gat in de rugleuning van het stoeltje. Doe dit aan de linker- en rechterzijde.
Bevestig de gordels door het dikker genaaide deel door de gaten te steken. U kunt de 5 puntsgordel ook zonder kussen gebruiken. De montage is hetzelfde, maar dan zonder het kussen.
- 9 Als volgende stap worden de heupgordels vastgemaakt. In de zitting van het stoeltje bevinden zich twee sleuven, één links en één rechts. Steek de heupgordels erdoor.
Bevestig de gordels opnieuw door het dikker genaaide deel door de sleuven te steken, zoals op de afbeelding.
- 10 Als laatste stap wordt de kruisgordel op dezelfde manier aangebracht. Steek het dikkere deel door de middelste sleuf in het stoeltje (de zitting). Zorg ervoor dat deze goed bevestigd is.
- 11-12 Om de gordel goed rond uw kind te laten aansluiten, dient u de schouder- en heupgordels aan te spannen of losser te maken, door de klemmen te verschuiven. (De heup- en kruisgordels kunnen via de centrale gordelgesp worden versteld).
Om de gordel los te maken, drukt u op de knop in het midden van de kruisgesp en trekt u de gordels van de schouders van uw kind.

**Belangrijk! Bewaar deze gebruiksaanwijzing voor latere raadpleging.
Waarschuwingen, veiligheids-, onderhouds-, verwijderingsinstructies en de garantiebepalingen vindt u in het boekje met waarschuwingen.**

- 1 Rozpocznij od tylnej części siedziska. Weź rurki (h) jak pokazano na rysunku poniżej i włóż je w TYLNAŁ część siedziska. Tak jak pokazano na rysunku. Dźwięk „kliknięcia” oznacza ich prawidłowe zamocowanie.
- 2 Następnie wyjmij część przednią. Zamocuj podnózek na dwóch rurkach nóg (i). Ponownie zamocuj tak jak wcześniej, po jednej rurce nóg z każdej strony. O bezpiecznym montażu świadczy odgłos kliknięcia.
- 3-4 Weź rurki nóg do Luyu XL (d) lub Luyu (j) i dopasuj je do górnych rurek nóg w podstawie siedziska. Podczas mocowania trzpienia metalowego w rurkach nóg rozlegnie się kliknięcie oznaczające poprawne zamocowanie.
Wszystkie cztery nogi powinny być prawidłowo zamocowane. Sprawdź ponownie i upewnij się, że wszystko jest prawidłowo złożone.
- 5 Wsuń większą tackę w siedzisko.
Zwróć uwagę, aby w otwór siedziska wprowadzony został wewnętrzny krąg tacki, jak na ilustracji. Po prawidłowym zmontowaniu rozlegnie się „kliknięcie” z dwóch stron.
- 6 Drugiej przezroczystej tacki można używać na wierzchu większej tacki.
- 7 Używaj poduszki wspomagającej dla mniejszych dzieci, aby czuły się bardziej komfortowo na krześle.
Ostrzeżenie: nie dopuszczaj do poważnych obrażeń ciała lub śmierci z powodu upadków lub wysunięcia!
- 8 Zamocuj pasy 5-punktowe do siedzenia
Najpierw przełóż pasy naramienne przez pętle w poduszce, a następnie przez otwory w oparciu krzesła. Z lewej i z prawej strony.
Zamocuj się grubszą szytą stroną przez otwór. Pasów można używać również bez poduszki. Zmontuj w ten sam sposób, ale bez poduszki.
- 9 Następnym krokiem jest zamocowanie pasów biodrowych. Na siedzeniu są 2 otwory. Włóż tutaj jeden pas biodrowy z lewej strony i jeden z prawej.
Ponownie zamocuj większą szytą częścią przez otwory, tak jak pokazano na ilustracji.
- 10 Ostatnim krokiem jest zamocowanie pasa krocza w ten sam sposób. Zamocuj grubszą część pasa na środku otworu siedzenia (na dole). Zwróć uwagę na prawidłowe mocowanie.
- 11-12 Aby wyregulować pasy wokół dziecka, ściągnij pasy naramienne i biodrowe, przesuwając regulatory w celu poluzowania lub ściśnięcia. (Podkładkę biodrową i krocza można regulować za pomocą sprzączki pasa).
Aby odblokować pasy, naciśnij przycisk na środku sprzączki krocza i ściągnij pasy z ramion dziecka.

Ważne — zachowaj te instrukcje do późniejszego użycia.

Ostrzeżenia, instrukcje bezpieczeństwa, konserwacja, utylizacja i gwarancja opisane są w podręczniku ostrzeżeń.

INSTRUCCIONES

ES

- 1 Empiece por la parte trasera. Inserte las patas (h) en la parte TRASERA de del asiento, tal y como se ve en la imagen. Se habrán insertado correctamente si escucha un "clic".
- 2 Después continúe con la parte delantera. Monte el reposapiés por encima de las dos patas (i). Fije las patas tal y como hizo antes, una en cada lado, y asegúrese de escuchar "clic".
- 3-4 Encaje las patas para Luyu XL (d) o Luyu (j) en las patas superiores de la base del asiento. Cuando las encaje tendrá que escuchar un "clic" procedente del pasador metálico para cerciorarse de que están insertadas correctamente.
Las cuatro patas deberían estar correctamente asentadas. Vuelva a comprobarlas y asegúrese de que todo el conjunto está perfectamente ensamblado.
- 5 Continúe con la bandeja más grande y móntela desde arriba en el asiento.
El orificio que hay en el asiento debe alinearse por completo con el círculo interno de la bandeja, como se ve en la imagen. Si las piezas están bien ensambladas escuchará un "clic" en ambos lados.
- 6 Puede colocar la bandeja pequeña encima de la más grande.
- 7 Con los niños más pequeños use el cojín para que puedan sentarse en la silla con mayor comodidad.
Advertencia: ¡De esta manera, evitará que el niño caiga o se deslice de la silla y sufra lesiones graves o incluso la muerte!
- 8 Monte el arnés de 5 puntos en el asiento
Primero pase las correas del hombro por las presillas del cojín y después por los orificios del respaldo del asiento, tanto en el lado izquierdo como el derecho.
Fíjelas pasando la parte cosida más gruesa a través del orificio. También puede usar el arnés sin el cojín. Móntelo de la misma manera pero sin el cojín.
- 9 El siguiente paso es fijar las correas de la cintura. En el asiento se pueden ver 2 orificios, uno a la derecha y otro a la izquierda. Inserte las correas en estos agujeros.
Fíjelas volviendo a pasar la parte cosida más grande por los orificios, tal y como se muestra en la imagen.
- 10 El último paso es fijar el cinturón de la entrepierna de la misma manera. Pase la parte más gruesa del cinturón por el orificio central del asiento (zona inferior). Asegúrese de que queda correctamente fijada.
- 11-12 Para ajustar el arnés alrededor del niño, tense las correas del hombro y de la cintura deslizando los ajustadores para aflojarlos o apretarlos. (La cintura y la entrepierna son ajustables a través de la hebilla del arnés).
Para desabrochar el arnés, presione el botón del centro de la hebilla de la entrepierna y tire de las correas del arnés separándolas de los hombros del niño.

Importante: guarde estas instrucciones para futuras referencias.

Las advertencias, las instrucciones de seguridad, el mantenimiento, la eliminación y la garantía se encuentran en el folleto de advertencias.

INSTRUÇÕES

- 1 Comece pela parte traseira da unidade de assento. Pegue nas pernas (h) conforme mostrado na figura acima e insira-as na parte TRASEIRA da unidade de assento. Proceda conforme exibido na figura. Se ouvir um “clique”, significa que estão fixadas corretamente.
- 2 De seguida, pegue na parte dianteira. Fixe o apoio de pés nas duas partes dos tubos das pernas (i). Volte a fixar como anteriormente: uma perna em cada lado - para se certificar de que está montada corretamente, terá de ouvir um clique.
- 3-4 Pegue nos tubos das pernas para a Luyu XL (d) ou para a Luyu (j) e encaixe cada um nos tubos das pernas superiores na base do assento. Quando fixar os pinos metálicos nos tubos das pernas irá ouvir novamente um clique, o que significa que estão fixados corretamente. As quatro pernas devem ser fixadas corretamente. Volte a verificá-las e certifique-se de que o conjunto está montado firmemente.
- 5 Pegue no tabuleiro maior e deslize-o na direção da unidade de assento. Certifique-se de que os orifícios da unidade de assento são ocupados pelos círculos internos do tabuleiro, tal como exibido na figura. Se o tabuleiro estiver montado corretamente, irá ouvir um “clique” em ambos os lados.
- 6 Pode usar o segundo tabuleiro transparente por cima do tabuleiro maior.
- 7 Utilize a almofada de apoio para crianças mais pequenas, para que estas se sintam mais confortáveis na cadeira.
Aviso: evite ferimentos graves ou morte devido a quedas ou escorregamento!
- 8 Fixe o arnês de 5 pontos na cadeira. Passe primeiro as correias dos ombros pelas alças, na almofada, e depois pelos orifícios no encosto da cadeira. Siga o procedimento para ambos os lados, direito e esquerdo. Fixe as correias através do orifício com a parte com costura mais grossa. Também pode usar o arnês sem a almofada. Monte da mesma forma, mas sem a almofada.
- 9 O passo seguinte consiste em fixar as correias abdominais. No assento, verá 2 orifícios: um à direita, outro à esquerda. Insira as correias abdominais nos mesmos. Volte a fixá-las através dos orifícios com as partes maiores, com costura, tal como exibido na figura.
- 10 O último passo consiste em fixar a correia separadora de pernas, seguindo o mesmo procedimento. Fixe a parte mais grossa da correia no orifício central do assento (parte inferior). Certifique-se de que é fixada corretamente.
- 11-12 Para ajustar o arnês à volta da criança, aperte ou solte as correias dos ombros e as correias abdominais deslizando os reguladores. (A almofada abdominal e a almofada da correia separadora de pernas são ajustáveis através da fivela do arnês). Para soltar o arnês, pressione o botão no centro da fivela da correia separadora de pernas e afaste as correias do arnês dos ombros da criança.

Importante — Guarde estas instruções para referência futura. As advertências, instruções de segurança, manutenção, eliminação e garantia podem ser consultadas no folheto informativo.

INSTRUKTIONER

DK

- 1 Begynd med den bagerste del af sædeenheden. Tag ben (h) således som vist på det ovenstående billede og sæt dem ind i den BAGERSTE del af sædeenheden. Således som du kan se på billedet. Hvis du kan høre et "klik" er de fastgjort korrekt.
- 2 Derefter tager du den forreste del. Fastgør fodstøtten over begge dele på benenes rør (i). Fastgør igen som før, et ben på hver side - du skal høre et klik for at være sikker på at monteringen er korrekt.
- 3-4 Tag benenes rør til Luyu XL (d) eller Luyu (j) og sæt hvert af dem fast på de øverste bens rør på sædets sokkel. Igen er det sådan, at når du fastgør metalstiften i benenes rør, kan du høre et klik og ved at den sidder godt fast. Alle fire ben skal fastgøres ordentligt. Kontroller igen og sørg for at alt sidder ordentlig fast.
- 5 Tag den større bakke og skub den ind i sædeenheden. Sørg for, at hullet på sædeenheden bliver fyldt med bakkens indvendige cirkel, således som vist på billedet. Hvis den er monteret korrekt, kan du høre et "klik" på begge sider.
- 6 Du kan bruge den anden gennemsigtige bakke ovenpå den store bakke.
- 7 Brug støttepuden til mindre børn for at de skal have det mere hygsomt på stolen.
Advarsel: Alvorlige kvæstelser eller dødsfald på grund af fald eller at barnet glider ud skal forhindres!
- 8 Fastgør 5-punktselen ved stolen
Sæt først skulderstropperne ind igennem løkkerne i puden og derefter igennem hullerne på stolens ryglæn. Venstre og højre side.
Fastgør dem med den tykkere syede del igennem hullet. Du kan også bruge selen uden pude. Monter på samme måde, men uden pude.
- 9 Næste skridt er at fastgøre bælteremmene. På sædet kan du se 2 huller. Et til venstre, et til højre, sæt bælteremmene ind her.
Fastgør igen med de større syede dele igennem hullerne, således som vist på billedet.
- 10 De sidste trin er at fastgøre skridtremmen, samme fremgangsmåde. Fastgør den tykkere del af remmen i det midterste hul på sædet (bund). Sørg for, at den er fastgjort ordentligt.
- 11-12 For at justere selen omkring dit barn, strammer du skulder- og bælteremmene ved at forskyde justeringsanordningerne for at løsne eller stramme. (Bælte- og skridtpude kan justeres ved hjælp af selens spænde).
For at låse selen op, trykker du på knappen midt på skridtspændet og trækker remmene af barnets skuldre.

Vigtigt — Behold disse instruktioner til fremtidig reference.

Advarsler, sikkerhedsinstruktioner, vedligeholdelse, bortskaffelse og garanti findes i advarselsbrochuren.

- 1 Begynn med setets bakre del. Ta føttene (h) som vist i figuren ovenfor og sett dem inn i BAK-parten i seteenheten. Slik du kan se i figuren. Hvis du hører et 'klikk' er de festet korrekt.
- 2 Etterpå tar du frontdelen. Fest fotstøtten over begge delene til fotstengene (i). Fest som nevnt ovenfor, én fot på hver side - du må høre et 'klikk' for å være sikker på at den er riktig montert.
- 3-4 Ta fotstengene til Luyu XL (d) eller Luyu (j) og fest hver av dem på de øverste fotstengene i setebasisen. Når du fester metallstiften i fotstengene hører du igjen et klikk, og du vet at alt er korrekt satt sammen.
Alle fire føtter må festes korrekt. Vennligst kontroller én gang til for å være sikker på at alt er godt satt sammen.
- 5 Ta det største brettet og skyv det inn i setet.
Pass på at seteutsparingen er fylt ut med brettets indre sirkel som vist i figuren. Hvis det er riktig satt sammen, hører du et 'klikk' på begge sider.
- 6 Du kan benytte det andre gjennomsiktige brettet over det større brettet.
- 7 Bruk støtteputen for mindre barn slik at de føler seg mer komfortable i setet.
Advarsel! Fare for alvorlige eller dødelige skader. Pass på at barnet ikke faller eller sklir ut av stolen.
- 8 Fest 5-punkt selene til setet
Før skulderstroppene først gjennom sløyfene i puten, etterpå gjennom hullene på stolens ryggstøtte. Venstre og høyre side.
Fest dem gjennom hullene med den delen som er tykkere sydd. Du kan bruke selene også uten pute. Monter på samme måte, men uten pute.
- 9 Neste trinn er å feste hoftebeltet. Du kan se 2 hull på setet. Et til venstre, et til høyre, vennligst før inn hoftebeltet der.
Fest det igjen med den delen som er tykkere sydd gjennom hullene som vist i figuren.
- 10 Siste trinn er å feste skrittbeltet, samme prosess. Fest den delen av beltet som er tykkere i hullet i midten av setet (nede). Sørg for at det er korrekt festet.
- 11-12 Juster selen rundt barnet ved å stramme skulder- og hoftebeltet. Dette gjør du ved å skyve på klipsene for å slakke eller stramme. (Hofte- og skrittputen kan justeres med selelåsen).
Løsne selen ved å trykke på knappen i midten på skrittlåsen og trekke løs selene fra barnets skuldre.

Viktig — oppbevar denne veiledningen for senere bruk.

Advarsler samt informasjon om sikkerhet, vedlikehold, avfallshåndtering og garantibestemmelser er å finne i heftet med advarslene.

INSTRUKTIONER

SE

- 1 Starta med den bakre delen av sätesenheten. Ta benen (h) så som visat på ovanstående bild och sätt in dem i den BAKRE delen av sätesenheten. Så som du kan se på bilden. Om du kan höra ett "klick" har de fästs korrekt.
- 2 Efter detta tar du den främre delen. Fäst fotstödet över båda delar på benens rör (i). Fäst igen som innan, ett ben på varje sida - du måste höra ett klick för att vara säker på att monteringen är korrekt.
- 3-4 Ta benens rör för Luyu XL (d) eller Luyu (j) och fäst var och ett på benens övre rör i sätets bas. Åter, när du fäster metallstiftet i benens rör kan du höra ett klick och vet att det sitter ordentligt fast. Alla fyra ben ska fästas ordentligt. Kontrollera det igen och säkerställ att allt sitter ordentligt fast i varandra.
- 5 Ta den stora brickan och för in den i sätesenheten. Se till att hålet på sätesenheten fylls med brickans inre cirkel, så som på bilden. Om monteringen är korrekt kan du höra ett "klick" på båda sidorna.
- 6 Du kan använda den andra genomskinliga brickan ovanpå den stora brickan.
- 7 Använd stödkudden för mindre barn så de har det mysigare i stolen.
Varning: Hindra allvarliga personskador eller dödsfall på grund av fall eller att barnet halkar ut!
- 8 Sätt fast 5-punktsbältet på stolen
Lägg först in axelremmarna genom öglorna i kudden sedan genom hålen i ryggstödet på stolen. Vänster sida och höger sida.
Fäst dem med den tjockare sydda delen genom hålet. Du kan även använda bältet utan kudde. Montera på samma sätt, men utan kudde.
- 9 Nästa steg för att fästa midjeremmarna. På sätet kan du se 2 hål. Ett till vänster och ett till höger, sätt in midjeremmarna här.
Fäst igen med de större sydda delarna genom hålen, så som det visas på bilden.
- 10 Sista steg är att fästa grenremmen, samma tillvägagångssätt. Fäst den tjockare delen av remmen i hålet på mitten av sätet (botten). Se till att den är fäst ordentligt.
- 11-12 För att justera selen runt ditt barn drar du åt axel- och midjeremmar genom att dra i justeringsanordningarna för att lossa eller dra åt. (Midje- och grenkudde kan justeras med selens spänne). För att låsa upp selen trycker du på knappen mitt på grenspännet och drar selens remmar av barnets axlar.

Viktigt — Spara dessa instruktioner för framtida referens.

Varningar, säkerhetsinstruktioner, underhåll, bortskaffande och garanti finns i varningsbroschyren.



CYBEX GMBH
RIEDINGERSTR. 18
95448 BAYREUTH
GERMANY
